

DC550C OUTLINE DIMENSION

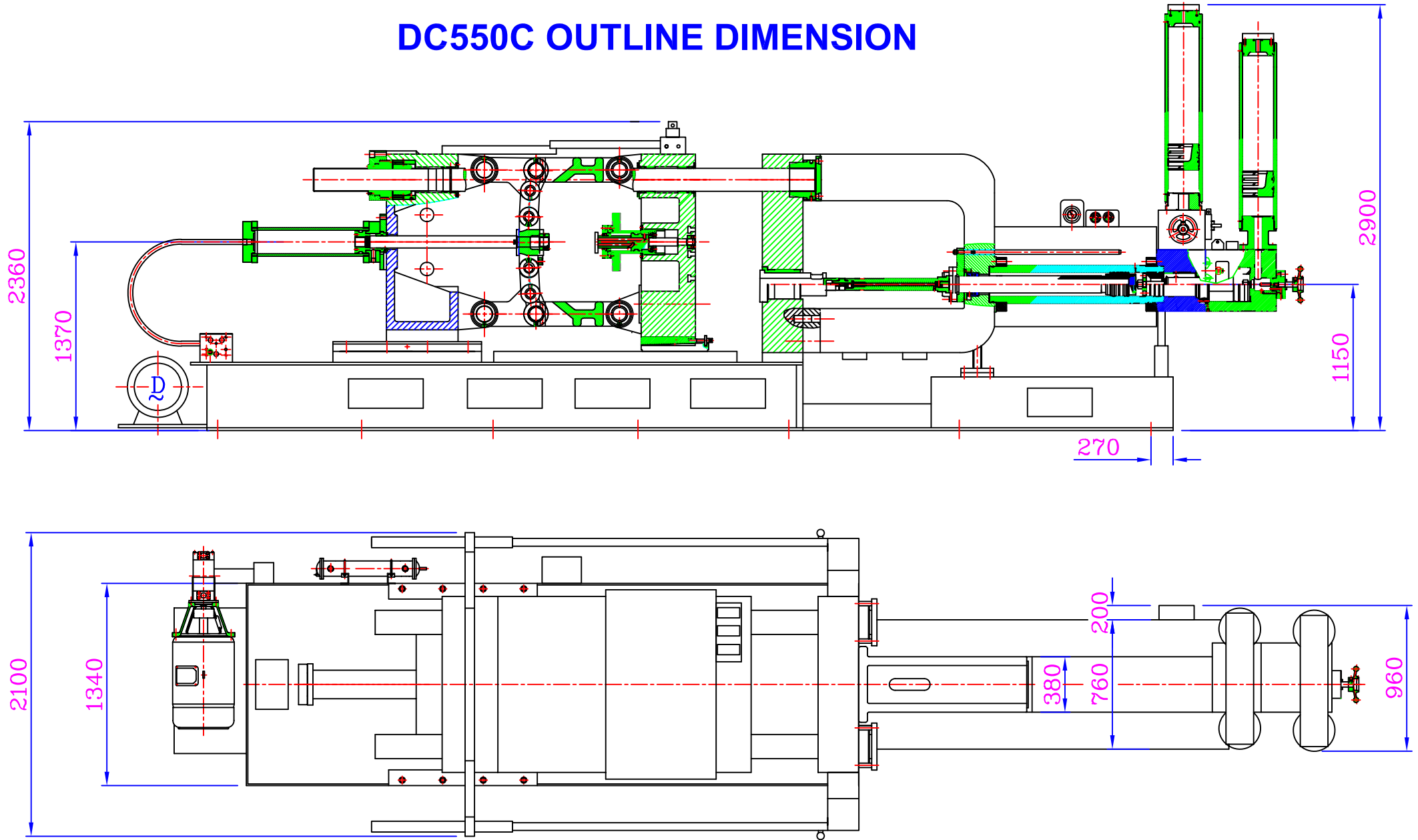

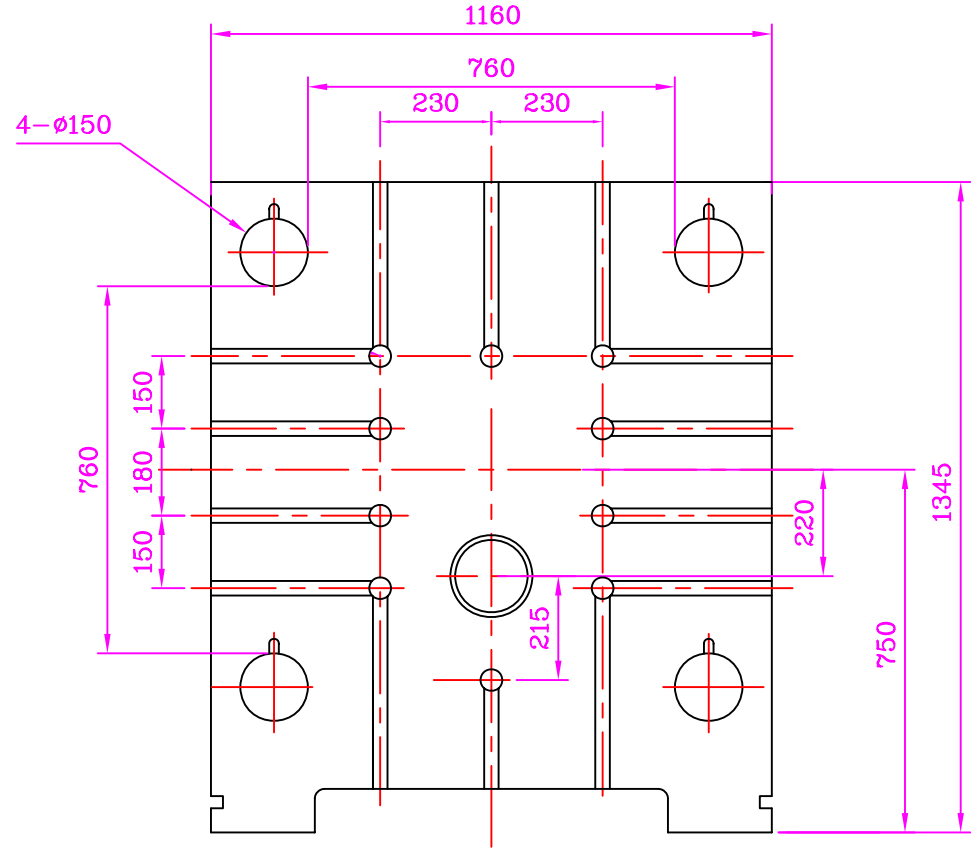
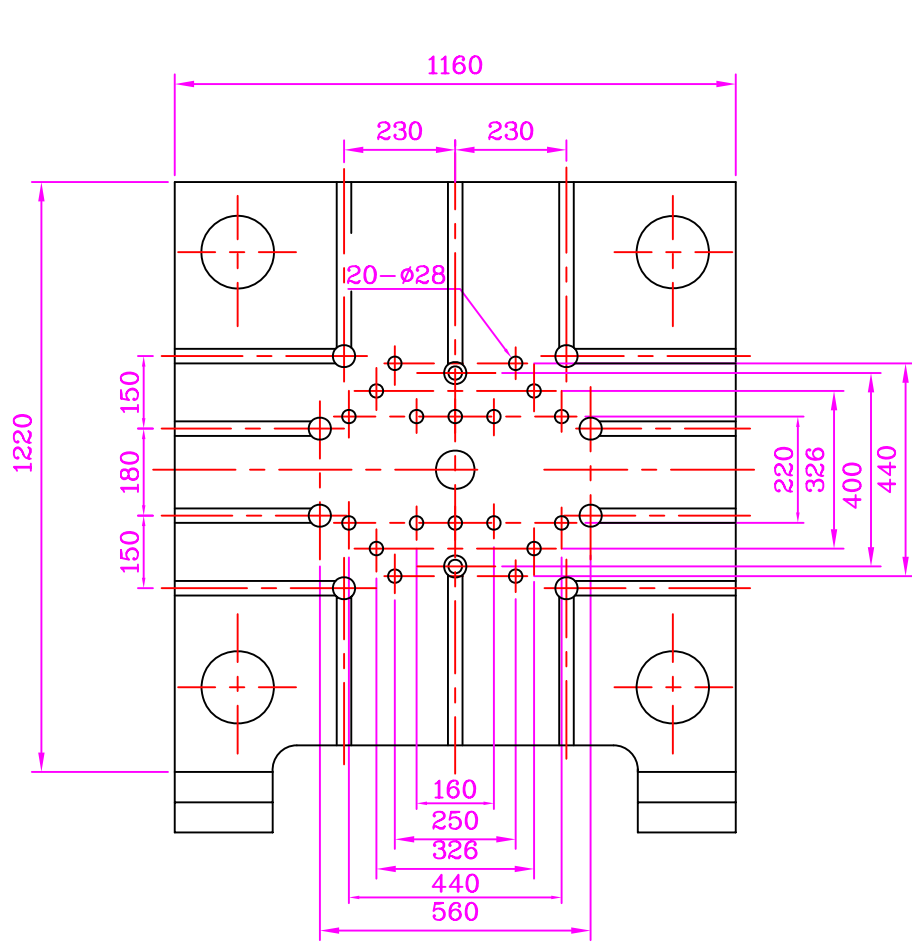

技术要求 :

- 1.
- 2.
- 3.
- 4.

绘图 :

设计 :

日期 :

比例 : 1 : 15

A4



日期 :

校对 :

日期 :

图名 :

工艺 :

批准 :

日期 :

DC550CPLATEN DIMENSION

日期 :

材料 :

开料 :

图号 : 550-MOULD

更改	处数	签名	日期	机型	数量
⑥				DC550C	1
①					

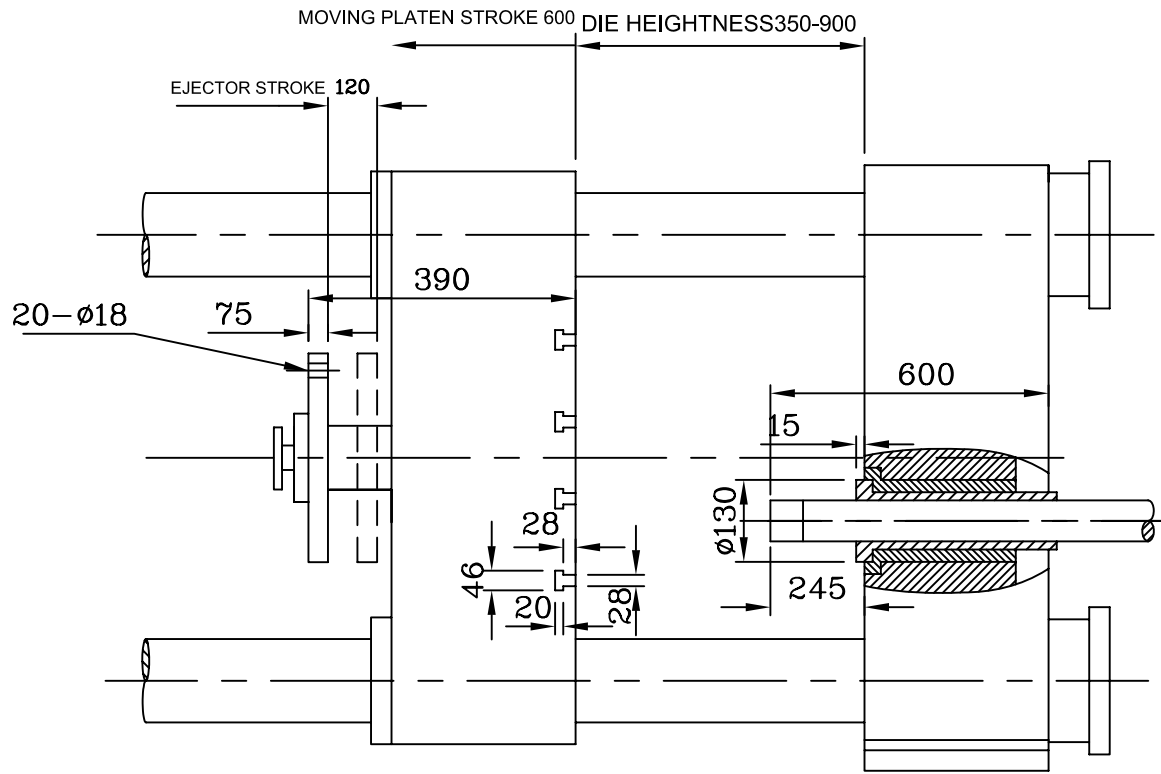

⑥					
①				DC550C	1
更改	处数	签名	日期	机型	数量

技术要求 :

- 1.
- 2.
- 3.
- 4.

绘图 :	设计 : S.P.	日期 : 99-01-13	比例 :	A4	
日期 :	校对 :	日期 :	图名 :		
工艺 :	批准 :	日期 :	DC550CPLATEN DIMENSION		
日期 :	材料 :	开料 :	图号 : 550-MOULD2		

上海三基压铸机械制造有限公司
冷室压铸机主要技术参数
SANJI DIE-CASTING MACHINE SPECIFICATIONS

项目 ITEMS	单位 UNIT	DC-550C	
锁模部分 CLAMPING UNIT			
锁模力	CLAMPING FORCE	KN	5500
模板尺寸	Platen Size	mm	1160x1220
哥林柱间隔	Space between Tie Bar	mm	760x760
哥林柱直径	Tie Bar Diameter	mm	150
动板行程	Die Stoke	mm	600
模板厚薄距离	Die Height	mm	350-900
射料部分 INJECTION UNIT			
射料力	Injection Force	KN	215
增压力	Indendifier	KN	520
跟踪距离	Plunger Tip Penetration	mm	245
射料位置	Shot Position	mm	-220
压射头直径	Standard Tip Diametre	mm	70,80,90
射料重量	Casting Weight	Kg	7
铸造压力	Injection Pressure	kg/cm2	560-1352
铸造面积	Injection Area	cm2	380-1500
最快压射速度	Max.Injection Speed	m/s	6.5
顶出部分 EJECTION UNIT			
顶出压力	Ejection Force	TON	20
顶出行程	Ejection Stroke	mm	120
油泵与电机 Pump and Motor			
液压泵	Hydraulic Pump	Vame Pump (045-025) (60bar,140bar)	
电机	Electric Motor:		
1.液压泵电机	For Hydraulic Pump	30kw 380V	
2.调模电机	For Die Height Adjust	无	
3.润滑电机	For Lub.Pump	20w 220V	
其它 OTHERS			
油箱容积	Tank Capacity	litre	1400
机身尺寸	Overall dimensions	(L x W x H)m	8.1x2.5x3.2
出机重量	Height of Machine	TON	30